

SO WIRD'S
GEMACHT!

DART

aus einem Blatt DIN A4

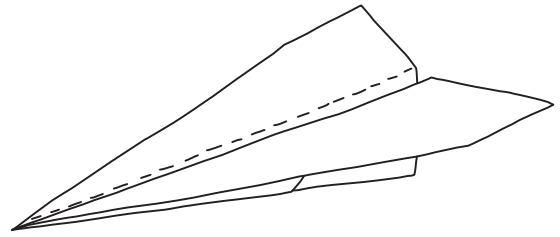

1

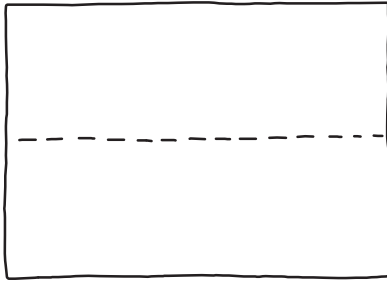

Das DIN A4-Blatt längs mittig falten und wieder auffalten.

2

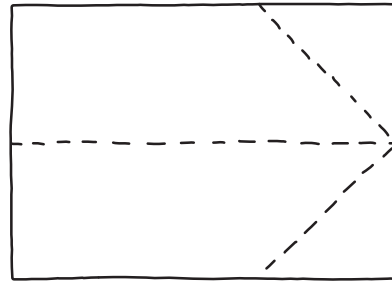

Die rechte obere und die rechte untere Ecke zur Mittellinie falten.

3

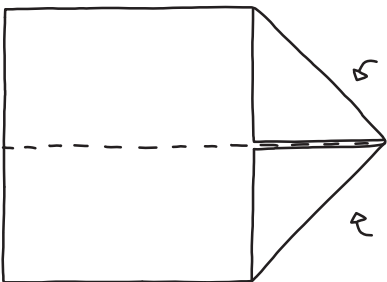

So entsteht eine Spitze. Alle Faltkanten immer mit dem Fingernagel nachziehen.

4

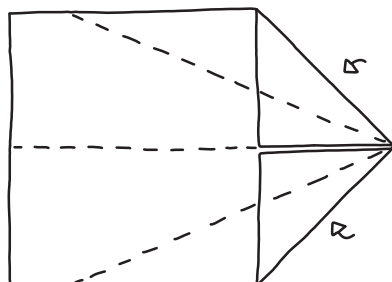

Die rechte obere und die rechte untere Ecke erneut zur Mittellinie falten.

5

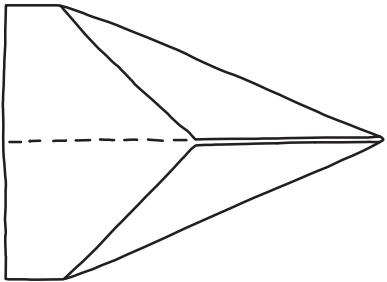

Eine lange Spitze entsteht.

6

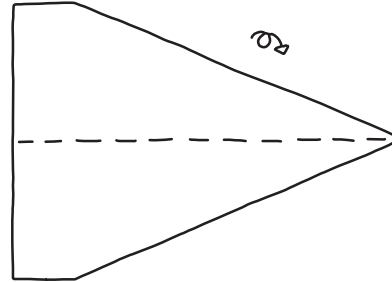

Den Flieger wenden.

7

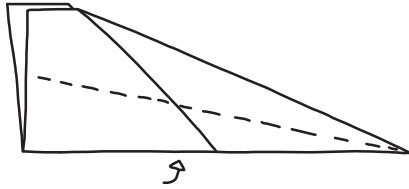

Den Flieger mittig zusammenklappen.

8

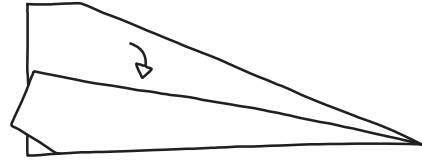

Den oben liegenden Flügel sauber bis auf die Unterkante herunterfalten.

9

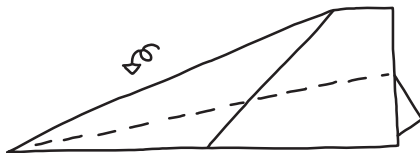

Den Flieger wieder wenden.

10



Den zweiten Flügel genauso wie den ersten Flügel auf die Unterkante falten.

11



Die beiden Flügel nach oben ziehen bis sie waagrecht stehen.

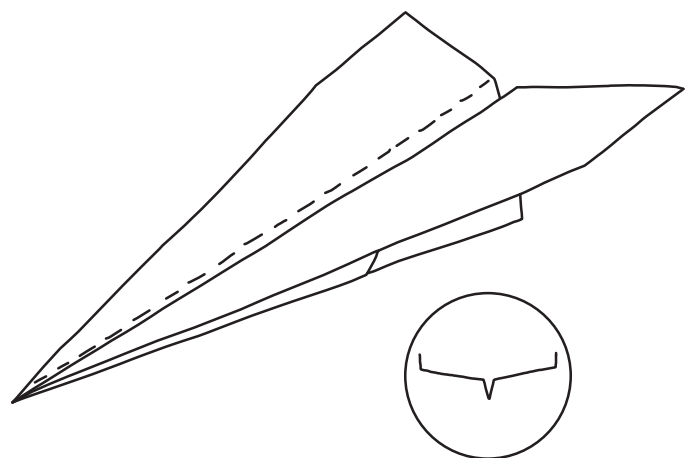

Ansicht von vorn